

Električni bojler

UPUTSTVO ZA UPOTREBU

DSFB175BE
DSFB220BE
DSFB260BE

Upozorenja: Pre upotrebe ovog proizvoda, pažljivo pročitajte ovo uputstvo i sačuvajte ga za buduću upotrebu. Dizajn i specifikacije su podložni promeni bez prethodne najave, u svrhu poboljšanja proizvoda.

Za više detalja konsultujte se sa zastupnikom za prodaju ili proizvođačem.

Gornji dijagram je samo smernica. Koristite izgled stvarnog proizvoda kao standard.

IZJAVA ZAHVALNOSTI

Hvala Vam što ste izabrali proizvod MDV! Pre upotrebe novog proizvoda MDV, pažljivo pročitajte ovo uputstvo da biste bili sigurni da znate kako da koristite karakteristike i funkcije koje Vaš novi uređaj nudi na bezbedan način.

SADRŽAJ

IZJAVA ZAHVALNOSTI	
BEZBEDNOSNA UPUTSTVA	02
SPECIFIKACIJE	05
PREGLED PROIZVODA	07
KRATKI PRIRUČNIK	09
UGRADNJA PROIZVODA	11
UPUTSTVO ZA RAD	16
ČIŠĆENJE I ODRŽAVANJE	21
POPRAVKA I REŠAVANJE PROBLEMA	22
ŽIGOVI, AUTORSKA PRAVA I PRAVNA IZJAVA	25
ODLAGANJE I RECIKLIRANJE	25
OBAVEŠTENJE O ZAŠTITI PODATAKA	26

BEZBEDNOSNA UPUTSTVA

Predviđena namena

Obratite pažnju na mere predostrožnosti i napomene, kao i na sadržaj uputstva za ugradnju. Pre ugradnje, pažljivo pročitajte uputstvo za ugradnju.

Ugradnju i probni rad moraju izvršiti profesionalni instalateri. Nezakonita ugradnja i nepravilna popravka mogu uzrokovati povrede ljudi, pa čak i smrt. Pre probnog radi, pročitajte servisno uputstvo. Grejač se može instalirati samo u prostoriji sa dobrom ventilacijom. Garancija kvaliteta se može primeniti tek nakon probnog rada kojim upravljaju profesionalci.

SR

Objašnjenje simbola



Opasnost

Ovaj simbol ukazuje na opasnost po život i zdravlje ljudi zbog izuzetno zapaljivog gasa.



Upozorenje na električni napon

Ovaj simbol označava da postoji opasnost po život i zdravlje ljudi zbog napona.



Upozorenje

Signalna reč označava opasnost sa srednjim nivoom rizika koja, ako se ne izbegne, može dovesti do smrti ili ozbiljnih povreda.



Oprez

Signalna reč označava opasnost sa niskim stepenom rizika koja, ako se ne izbegne, može dovesti do lakših ili umerenih povreda.



Pažnja

Signalna reč ukazuje na važne informacije (npr. oštećenje imovine), ali ne i na opasnost.



Pridržavajte se uputstava

Ovaj simbol označava da serviser treba da koristi i održava ovaj uređaj samo u skladu sa uputstvima za upotrebu.

Pažljivo pročitajte ovo uputstvo za upotrebu pre upotrebe/puštanja u rad jedinice i čuvajte ga u neposrednoj blizini mesta ugradnje ili jedinice za kasniju upotrebu!

Napomena

Da biste osigurali bezbednost i izbegli povrede i gubitak imovine, morate se pridržavati sledećih mera predostrožnosti. U suprotnom, može doći do nesreće.

 Sadržaj koji ukazuje na [zabranjeno]



Zapaljivi materijali su
zabranjeni



Zabranjeno za
zapaljive predmete



Zabranjeno u
vlažnim
prostorima



Deci je zabranjeno
rukovanje

- Molimo vas da ne koristite naš proizvod u bilo koje druge svrhe. Piće je zabranjeno.
- Nemojte povlačiti, izobličavati ili seći kabl za napajanje.
- Kada se uređaj pokvari, molimo vas da odmah isključite napajanje i obavestite nas ili naše ovlašćeno stručno osoblje za održavanje. Nismo odgovorni za nesreću izazvanu neovlašćenim rastavljanjem.
- Zabranjeno je stavljati zapaljive materije u prostoriju u kojoj je aparat postavljen. Plastiku, novine, odeću i druge zapaljive materije je zabranjeno stavljati preko uređaja.
- Molimo vas da ne kupujete nikakve modifikovane proizvode da biste osigurali bezbednost.
- Nemojte koristiti korozivni deterđent prilikom čišćenja proizvoda da biste izbegli koroziju.
- Zabranjeno je ugraditi uređaj u kupatilu, na otvorenom i na bilo kom drugom mestu gde može biti pod vodom. Uređaj ne treba postavljati u blizini elektromagnetne rene, mikrotalasne rene i drugih uređaja sa elektromagnetnim zračenjem.
- Kada su cevi možda zamrznute, zabranjeno je puštanje u rad uređaja dok se ne uverite da su sve cevi očepljene.
- Deci nije dozvoljeno da koriste uređaj.

 Sadržaj koji ukazuje na [prinudno]



Zahteva uzemljenje



Zahteva profesionalno osoblje

- Korisnici su dužni da se pridržavaju upozorenja u tehničkim specifikacijama.
- Ovaj zidni kotač mora instalirati lice ili lice ovlašćeno od naše kompanije; Nepravilna ugradnja uređaja naneće štetu ljudima, životinjama i predmetima.
- Ako postoji mogućnost smrzavanja, boljef mora biti pod naponom kako bi se osiguralo da funkcija protiv smrzavanja i blokade radi.
- Pritisak vode u bojleru ne sme biti niži od 0,05 MPa; u suprotnom, voda u kotlu se dopunjava u skladu sa metodom dopune vode.

- Ako se zidni kotao neće koristiti duže vreme, isključite napajanje i ispraznite vodu u kotlu i cevovodima.
 - Instalateri i korisnici moraju pažljivo pročitati uputstva pre ugradnje i upotrebe uređaja. Uređaj mora biti ugrađen u strogom skladu sa uputstvima i relevantnim propisima.
 - Samo agenti ili profesionalci ovlašćeni od naše kompanije mogu popraviti i zameniti delove i komponente ili kompletan uređaj. Mora se koristiti originalna dodatna oprema kako bi se izbeglo ugrožavanje bezbednosti proizvoda.
 - Prostorija u kojoj je postavljen uređaj mora imati pouzdan i efikasan interfejs za uzemljenje i biti spolja povezana sa prekidačem za zaštitu od curenja koji je pogodan za proizvod. Površina poprečnog preseka žice spojene na proizvod mora da ispunjava zahteve iz tabele parametara proizvoda.
-
- Ako je kabl za električno napajanje oštećen, da bi se izbegla opasnost, bojler će održavati profesionalno osoblje naše kompanije ili ovlašćeno od naše kompanije. Ovaj proizvod mora da ugradi, ukloni i održava organizacija koju je odredila naša kompanija. Ako korisnici sami ugrađuju, uklanjaju, održavaju ili remontuju proizvod, proizvod se može oštetiti ili čak izazvati velike opasnosti po bezbednost, ugrožavajući tako bezbednost ljudi i imovine. Ako proizvod ugrađuje, uklanja, održava ili remontuje organizacija koju nije odredila naša kompanija, naša kompanija neće biti odgovorna za bilo kakvu štetu prouzrokovanu ovim proizvodom.
 - Obavezno koristite dodatnu opremu koju je obezbedio proizvođač. Proizvođač neće biti odgovoran za probleme sa kvalitetom ili nedostatke dodatne opreme koju nije obezbedio proizvođač. Ako korisnici sami ugrađuju opremu za dovod vode, izaberite proizvod koji je proizveden od strane zvaničnog proizvođača i koji prolazi sertifikaciju.

SPECIFIKACIJE

Parametri proizvoda

Nazivni napon (V)	trofazno 380-415 V 3 N~
Model proizvoda	DSFB175BE
Nominalna snaga (kW)	17.5
Naznačena struja (A)	25.4
Zahtev za brojilo električne energije	≥40
Prekidač za vazduh (A)	≥40
Površina žice (mm ²) (žica sa bakarnim jezgrom)	≥6
Radni pritisak vode (MPa)	0,05-0,3
Temperatura fluida za sistem za grejanje (°C)	30-85
Temperatura fluida za sistem podnog grejanja (°C)	30-60
Podrazumevana temperaturna razlika između Početka/zaustavljanja režima rada grejanja (°C)	15
Podrazumevana temperaturna razlika između Početka/zaustavljanja podnog grejanja (°C)	15
Startna temperatura primarnog antifrizna (°C)	8
Startna temperatura sekundarnog antifrizna (°C)	5
Referentna površina za grejanje (m ²)	120
Dimenzija priključ potisnog/povratnog voda	G3/4
Dimenzija priključka dovoda vode	G1/2
Bruto masa (kg)	25
Dimenzije uređaja (mm)	600x390x236

SR

Parametri proizvoda

Nazivni napon (V)	trofazno 380-415 V 3 N~	
Model proizvoda	DSFB220BE	DSFB260BE
Nominalna snaga (kW)	22	26
Naznačena struja (A)	31.9	37.7
Zahtev za brojilo električne energije	≥40	≥40
Prekidač za vazduh (A)	≥40	≥40
Površina žice (mm ²) (žica sa bakarnim jezgrom)	≥6	≥6
Radni pritisak vode (MPa)	0,05-0,3	0,05-0,3
Temperatura fluida za grejanje (°C)	30-85	30-85
Startna temperatura primarnog antifriza (°C)	8	8
Startna temperatura sekundarnog antifriza (°C)	5	5
Referentna površina za grejanje (m ²)	140	160
Dimenzija priključka potisnog/povratnog voda	G3/4	G3/4
Dimenzija priključka dovoda vode	G1/2	G1/2
Bruto masa (kg)	25	25
Dimenzija uređaja(mm)	600x390x236	600x390x236

SR

PREGLED PROIZVODA

Predstavljanje proizvoda

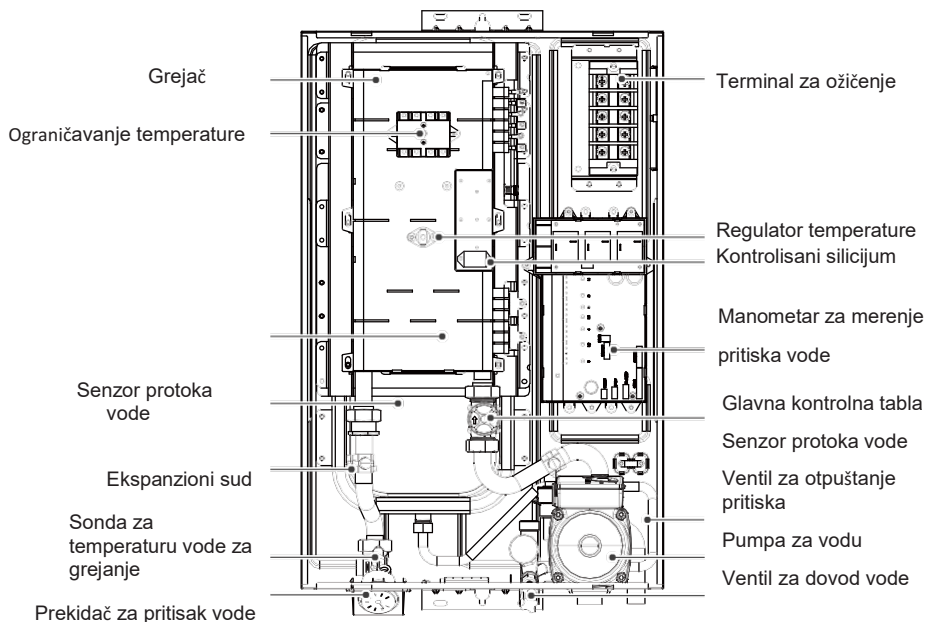
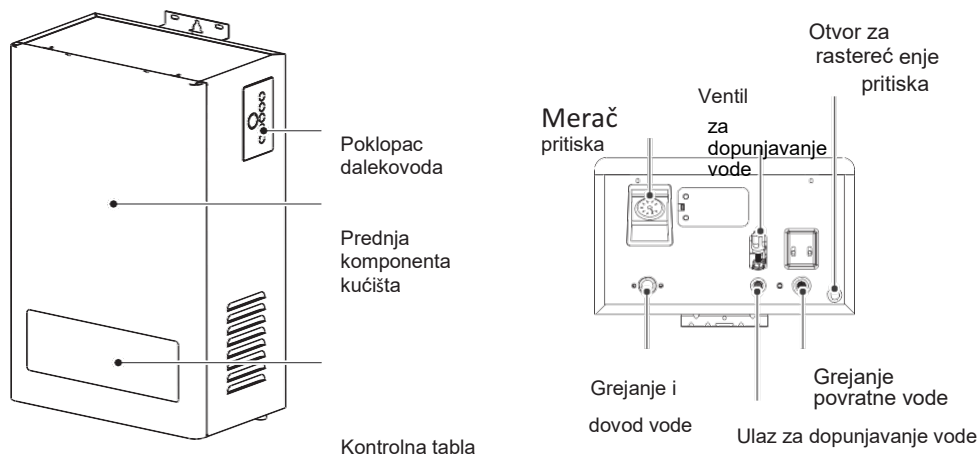

Dodatna oprema

1. Uputstvo za upotrebu x 1



2. Dodatna oprema: M6 ekspanzioni vijak x 2
1 samourezujući vijak x 2
plastične cevi x 2



NAPOMENA

Zaštitni spojevi ili creva za dovod vode i komponente daljinskog upravljanja su jedinstveni za neke modele, i biće predmet stvarne distribucije pakovanja proizvoda.

SR

Kriva karakteristika pritiska pumpe

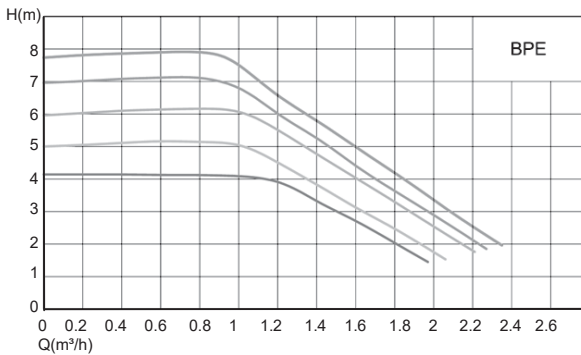

Šematski dijagram za ožičenje

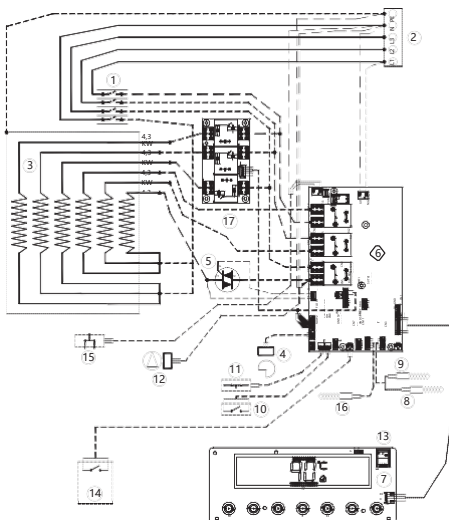

1	Ograničavanje temperature
2	Terminal za ožičenje
3	Grejač
4	Senzor protoka vode
5	Silicijumski kontrolisani ispravljač
6	Glavna kontrolna tabla
7	Tabla ekrana
8	Sonda za temperaturu povratne vode
9	Sonda za temperaturu vode za grejanje
10	Regulator temperature
11	Prekidač za pritisak vode
12	Pumpa za vodu
13	WiFi modul (opciono)
14	Prekidač termostata (opciono)
15	Trosmerni ventil (opciono)
16	Temperaturna sonda (opciono)
17	Kontrolna tabla

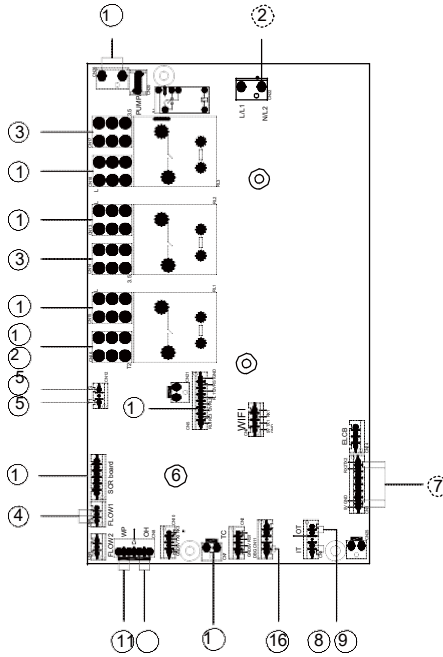

KRATKI PRIRUČNIK

Pre prve upotrebe

⚠ PAŽNJA

1. Pre upotrebe proverite da li je električni bojler pravilno ugrađen.
2. Pre prve upotrebe, probni rad treba da izvrši ovlašćeno lice

Ubrizgavanje vode

1. Odvrnite ventil za prečišćavanje na pumpi za vodu.
2. Otvorite cevovodni ventil i ventil za ispuštanje vazduha sistema grejanja.
3. Okrenite dugme za punjenje da otvorite slavinu za punjenje kotla.
4. Priključite napajanje i pritisnite taster za uključivanje da biste pokrenuli kotao.
5. Obratite pažnju na vrednost pritiska vode na komandnoj tabli. Kada pokazivač dostigne vrednost od 1 ~ 1,5 bara, okrenite dugme za punjenje u smeru kazaljke na satu da zatvorite slavinu za punjenje.
6. Pokrenite kotao da bi pumpa za vodu radila kako bi se sistem oslobodio vazduha.
7. Nakon što se vazduh iscrpi, pritisak sistema grejanja može pasti. Samo otvorite slavinu za punjenje dok pritisak ne bude stabilan između 1 ~ 1,5 bara.

8. Okrenite dugme za punjenje u smeru kazaljke na satu da zatvorite slavinu za punjenje.
9. Zatvorite cevovodni ventil i ventil za ispuštanje vazduha sistema grejanja.

Pokretanje





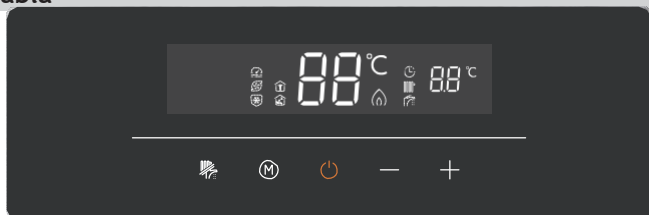



1. Proverite kapacitet strujnog kola.
2. Pustite struju.





Kontrolna tabla



SR

↑ Komandna tabla

Ikona	Opis	Uputstvo
	Indikator pumpe za vodu	Kada je ikona uključena, to znači da pumpa za vodu radi normalno; Kada ikona treperi jednom u sekundi, to ukazuje na kvar vodene pumpe i upozorava.
	Indikator greške pritiska vode	Kada je ikona uključena, to znači da je pritisak vode normalan; Kada ikona treperi jednom u sekundi, to znači da je pritisak vode prenizak i upozorava.
	Indikator protiv smrzavanja	Kada je ikona uključena, to znači da funkcija protiv smrzavanja radi.
	Temperatura grejanja	Prilikom podešavanja temperature, prikazuje podešenu temperaturu, nakon podešavanja prikazuje stvarnu temperaturu.
	Temperatura tuša	Prilikom podešavanja temperature, prikazuje podešenu temperaturu, nakon podešavanja prikazuje stvarnu temperaturu.
	Indikator statusa grejanja	Kada ikona treperi, to znači da uređaj radi; Ako ne, to znači da je uređaj u neradnom režimu.
	Režim grejanja	Kada je jedna ikona uključena, to znači da je uređaj u režimu grejanja.
	Indikator aktivnog režima	Kada je ikona uključena, to znači da je uređaj u aktivnom režimu grejanja.

Ikona	Opis	Uputstvo
	Indikator režima mirovanja	Kada je ikona uključena, to znači da je uređaj u režimu mirovanja ili režimu grejanja.
	【ON/OFF】	Pritisnite dugme ON/OFF kako biste uključili uređaj
	【+】	Pritisnite dugme [+] da podesite temperaturu grejanja.
	【-】	Pritisnite dugme [-] da podesite temperaturu grejanja.
	【Mode】	U režimu grejanja, pritisnite dugme [Mode] da biste izabrali režim grejanja: aktivni režim i režim mirovanja;

UGRADNJA PROIZVODA

1. Upozorenja za ugradnju

- Zabranjeno je spajanje kotla na sistem grejanja koji nije projektovan sa kotlom kao izvorom toplote.
- Kotao mora biti bezbedno postavljen na zid koji ispunjava uslove za nosivost i od negorivog je materijala.
- Ako je zid od šuplje cigle, potrebno je preduzeti mere za ojačanje pre ugradnje, inače je ugradnja zabranjena.
- Oko kotla nije dozvoljeno postavljanje zapaljivih materijala i zapaljivih i eksplozivnih supstanci.
- Zabranjeno je postavljanje kotla u blizini stepeništa i sigurnosnih izlaza (neograničeno za više od 5 m).
- Iznad mesta ugradnje kotla ne sme biti izloženih električnih žica, električne opreme, gasovoda i drugih predmeta.
- Pre bušenja na zidovima i podovima, ako se položaj skrivenih žica i cevi (ako ih ima) kao što su električne žice, vodovodne cevi, cevi za gas ne može jasno odrediti, mora se potvrditi sa korisnikom kako bi se obezbedilo izbegavanje električnih žica, vodovodnih cevi ili gasovoda zakopanih u zidove.

- Pre ugradnje proizvoda sa vazduhom, cevovodi, cilindri i ventili treba da budu provereni na curenje uz saradnju korisnika. Zabranjeno je instalirati proizvode pre rešavanja curenja.
- Pre ugradnje potrebno je proveriti napajanje. Ako se utvrdi da su neutralna žica i žica pod naponom obrnuto povezane, postoji curenje struje ili uzemljenje žice za uzemljenje ne ispunjava uslove, zabranjeno je instalirati proizvod. Proizvod se ne sme instalirati sve dok napajanje ne bude kvalifikovano nakon ispravljanja.
- Bojler se postavlja vertikalno bez nagiba.
- Odvodni ventili moraju biti postavljeni na najnižem položaju sistema grejanja.
- Filter u obliku slova Y se ugrađuje na cev za povratnu vodu.
- U prostoru tvrde vode (jedinjenja kalcijuma i magnezijuma > 450 mg/L), voda koja se ubrizgava u sistem grejanja je omekšana voda ili se u sistem dodaje sredstvo za omekšavanje i inhibitor kamenca. Za čišćenje cevovoda koristi se specijalno sredstvo za smanjenje kamenca.
- Pre povezivanja cevi za grejanje sa bojlerom, cevi i oprema za radiator moraju se dobro oprati kako bi se uklonila strana materija u cevima, inače kotao može neispravno da radi.
- Sve cevi moraju biti bezbedno povezane kako bi se izbeglo izmeštanje, prosipanje, curenje i kapanje.
- Tokom gradnje iznad kotla, zabranjeno je da nečistoće padaju u kotao, čime se obezbeđuje normalan rad kotla.
- Osoblje za montažu treba da upozna korisnika sa pravilnom upotrebom kotla.
- Ako ne postoji prekidač za zaštitu od curenja koji odgovara proizvodu, zabranjeno je instalirati žicu za napajanje.

SR

2. Priključak za cevi

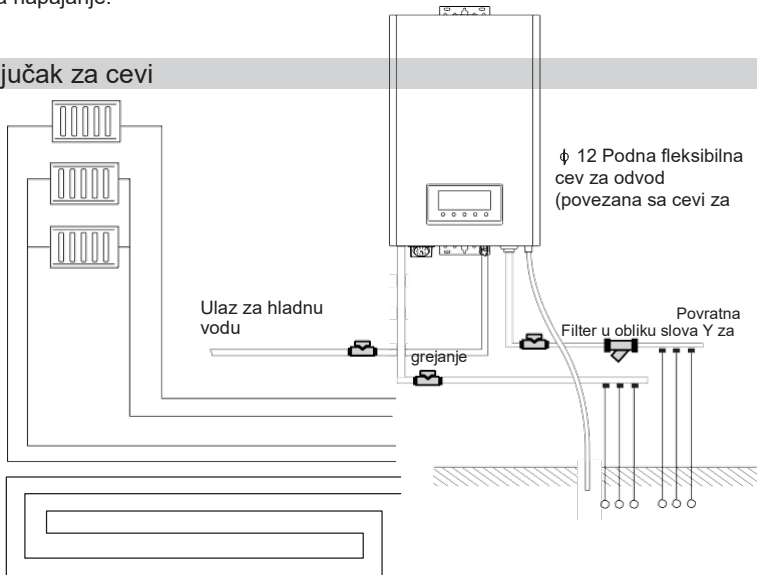

3. Ugradnja opreme

(1) Montiranje kompletnog uređaja

① Odredite položaj ugradnje

Za ugradnju kotla mora biti rezervisan minimalni prostor za održavanje. Kotać ne sme biti manje od 200 mm sa strane, 450 mm od vrha, 300 mm od dna i 500 mm od prednje strane.

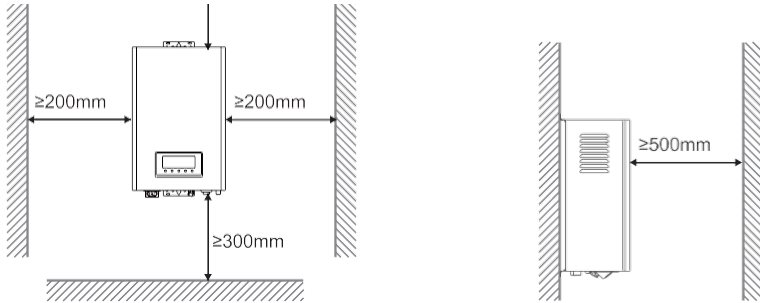

② Okačite bojler

Prilikom kačenja bojlera, treba ga držati vertikalno. Kao što je prikazano na slici, izbušite rupe za ugradnju na zidu, umetnite ekspanzione vijke u gornje montažne rupe za pričvršćivanje, umetnite plastične čepove u donje instalacione rupe i zavrnite zavrtnje za urezivanje. Pre bušenja na zidovima i podovima, ako se položaj skrivenih žica i cevi (ako ih ima) kao što su električne žice, vodovodne cevi, cevi za gas ne može jasno odrediti, mora se potvrditi sa korisnikom kako bi se obezbedilo izbegavanje električnih žica, cevi za vodu ili gasne cevi zakopanih u zidove. Ako je zid od šuplje cigle, potrebno je preduzeti mere za ojačanje pre ugradnje, inače je ugradnja zabranjena.

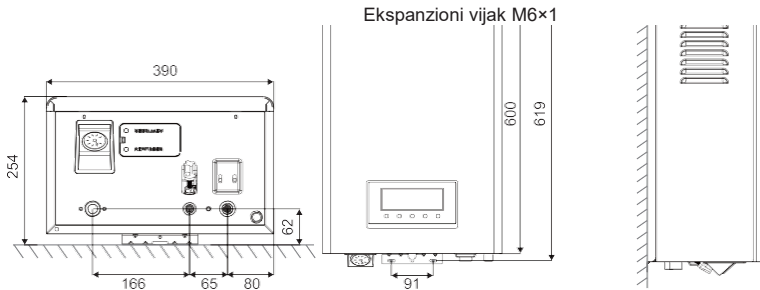

Vijak za urezivanje ST5×2

(2) Montiranje kompletnog uređaja

Na povratnoj vodovodnoj cevi postavlja se filter, a ispred filtera se postavlja ventil za čišćenje. Prečnik cevi za grejanje ne sme biti manji od DN20, a prečnik cevi za dovod vode ne sme biti manji od DN15. Vodovodne cevi povezane sa kotlom moraju biti opremljene ventilima, čija veličina mora da odgovara veličini cevi.

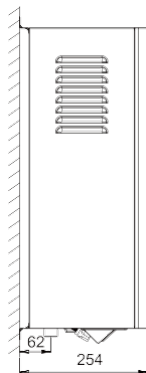
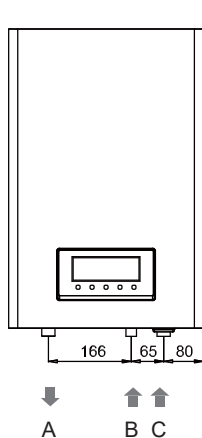

Odvodna cev od 3/4" za grejanje
B 1/2" vodovodna cev
C 3/4" povratna cev za vodu za grejanje

(3) Povezivanje žice za napajanje

⚠ PAŽNJA

- Pre instalacije, molimo vas da potvrdite zahteve na natpisnoj pločici da biste bili sigurni da je priključak jednofaznog i trofaznog kabela za napajanje ispravan. Žica pod naponom, neutralna žica, žica za uzemljenje će imati korespondenciju jedan na jedan. Specifikacije žice moraju biti u skladu sa tehničkim parametrima i zahtevima za instalaciju ovog proizvoda.
- Uverite se da žica nije uključena tokom celog procesa ožičenja!
- Žica za napajanje mora biti povezana sa prekidačem za zaštitu od curenja koji odgovara proizvodu.

① Demontirajte prednje kućište

Odvrnite 4 zavrtnja na gornjem i donjem kraju prednjeg kućišta da biste demontirali prednje kućište. Kada demontirate prednje kućište, budite pažljivi da ne oštetite priključne žice između displeja prednjeg kućišta i glavne kontrolne table zadnjeg kućišta.

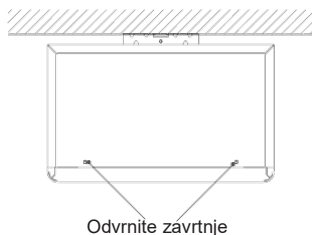
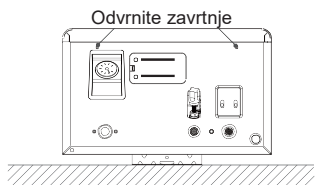

② Povežite žice za napajanje

prolazi kroz žicu za napajanje

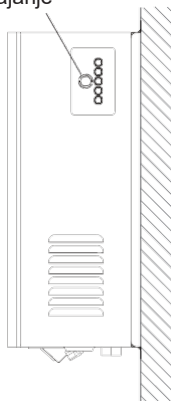

SR

③ Zategnite žice za napajanje

Svaka žica i terminal za ožičenje moraju biti zategnuti bez otpuštanja. Prilikom ožičenja, žica u blizini uređaja treba da se drži najmanje 10 stepeni nadole od horizontale kako bi se sprečilo da voda teče u uređaj duž žice i da uređaj ne radi.

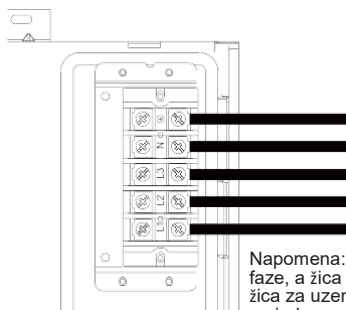
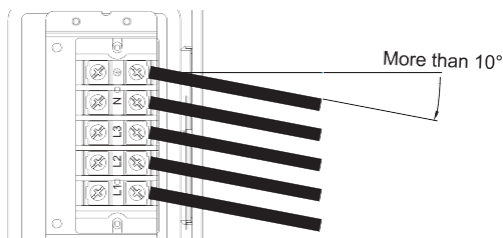

Napomena: Ovo je režim ožičenja za tri faze, a žica pod naponom, neutralna žica, žica za uzemljenje će korespondirati jedan na jedan.

④ Zatvorite prednje kućište

Zatvorite prednje kućište. Pre zatvaranja kućišta, proverite da li je spojna žica između displeja prednjeg kućišta i glavne kontrolne table zadnjeg kućišta povezana, a zatim zategnite 4 zavrtnja na gornjem i donjem kraju.

4. Puštanje u rad i inspekcija

① Inspekcija pre rada

Uverite se da specifikacija žice i način ožičenja ispunjavaju zahteve na natpisnoj pločici

Proverite sve konektore sistema grejanja i da li kapaju

Proverite da li je automatski ventil za izlaz vazduha na pumpi za vodu kotla otvoren

Uverite se da je pritisak sistema grejanja između 0,1 MPa i 0,15 MPa

② Puštanje u rad

Otvorite sve ventile na sistemu grejanja

Uključite napajanje kotla i pritisnite dugme za uključivanje/isključivanje da biste pokrenuli kotao

Displej kotla će pokazati trenutno radno stanje. Pritisnite dugme [Mode] da promenite radno stanje kotla

Proverite uslove rada pod različitim radnim nalogima, podesite kotao tako da radi pod optimalnim radnim uslovima

Proverite da li sistem grejanja odgovara kotlu

SR

- Puštanje u rad moraju da izvrše ovlašćena lica ili serviseri.

UPUTSTVO ZA RAD

1. Uputstvo za prvu upotrebu

Pozovite našu kompaniju da zakažete termin za montažu. Montažer će ugraditi, pregledati i podesiti ceo uređaj u skladu sa Uputstvima za montažu.

2. Pokretanje

Proverite da li su prekidač za vazduh i električni vod pravilno povezani; pritisnite dugme [ON/OFF] da pokrenete kotlač.

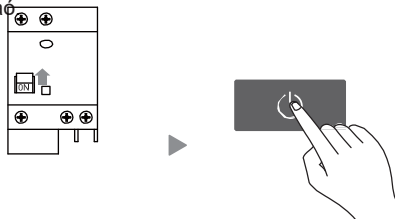

SR

- Ako je uređaj isključen na kratak vremenski period, mora se obezbediti normalno napajanje kotla kako bi funkcija protiv blokiranja uređaja mogla da radi.
- U opasnim situacijama gde je moguće smrzavanje, mora se obezbediti normalno napajanje kotla kako bi funkcija uređaja protiv smrzavanja mogla da radi.
- Ako će uređaj biti ugašen na duže vreme, potrebno je isključiti napajanje i ispustiti vodu iz sistema.

Ako je cevovod zamrznut zbog nestanka struje, pokretanje nije dozvoljeno; u suprotnom može doći do oštećenja uređaja ili do drugih nezgoda.

3. Podešavanje temperature

1. Podešavanje temperature u režimu grejanja

U različitim režimima, podešavanje temperature odgovarajućeg režima se može podesiti. Opsezi podešavanja temperature za različite režime grejanja su takođe različiti (za režim podnog grejanja, opseg podešavanja temperature je 30 °C ~ 60 °C; za režim radijatorskog grejanja, opseg podešavanja temperature je 30 °C ~ 85 °C)

- (1) Funkcija smanjenja temperature: Kada se pritisne dugme [-], temperatura će se smanjiti za 1 °C za svaki pritisak.
- (2) Funkcija povećanja temperature: Kada se pritisne dugme [+], temperatura će se povećati za 1 °C za svaki pritisak.

2. Podešavanje temperature u režimu tuširanja

Opseg podešavanja temperature za režim tuširanja: 30 °C ~ 60 °C. Kada se pritisne dugme [-], temperatura će se smanjiti za 1 °C za svaki pritisak. Kada se pritisne dugme [+], temperatura će se povećati za 1 °C za svaki pritisak.

3. Kombinovani režim

Preporučuje se da unapred podesite temperaturu u režimu tuširanja ili grejanja, a zatim uđete u kombinovani režim: Ako je podešena temperatura u kombinovanom režimu, može se podesiti samo trenutni režim rada.

- (1) Kada je ikona režima grejanja uključena i ikona režima tuširanja svetli, koristite dugmad [-] i [+] da biste podesili temperaturu tuširanja.
- (2) Kada je ikona režima tuširanja uključena i ikona režima grejanja svetli, koristite dugmad [-] i [+] da biste podesili temperaturu grejanja.

Napomena

Kolona temperature prikazuje stvarnu temperaturu izlazne vode. Kada se temperatura podesi u ovom režimu, podešena temperatura će treptati. Nakon što se podešavanje završi, stvarna temperatura izlazne vode biće prikazana nakon odlaganja od 5 sekundi. Ako se pritisne dugme [Settings], stvarna temperatura izlazne vode će se odmah prikazati.

4. Režim grejanja

U režimu grejanja, ikona grejanja je uključena, a ikona režima tuširanja ako je isključena, označava da je funkcija grejanja aktivirana. U kombinovanom režimu, kada je ikona režima tuširanja uključena, ikona režima grejanja treperi, što ukazuje da mašina trenutno radi u režimu grejanja. U režimu grejanja, pritisnite dugme [mode] da biste izabrali režim rada grejanja, postoje 3 režima rada grejanja, korisnički režim, aktivni režim i režim mirovanja;

SR

- (1) Korisnički režim: Pritisnite dugme [mode], kada su ikona aktivnog režima i ikona režima mirovanja isključene, to znači da je mašina u korisničkom režimu, a podrazumevana temperatura je 42 °C;
- (2) Aktivni režim: Pritisnite dugme [mode], kada je ikona aktivnog režima uključena, to označava da je mašina u aktivnom režimu, a podrazumevana temperatura je 60 °C;
- (3) Režim mirovanja: Pritisnite dugme [mode], kada je ikona režima mirovanja uključena, to pokazuje da je mašina u režimu mirovanja, a podrazumevana temperatura je 48 °C;
- (4) Podešavanje temperature za režim rada grejanja: U bilo kom režimu rada grejanja, možete podesiti temperaturu trenutnog režima pritiskom na dugmad [-] i [+] i sačuvati je.

Napomena

U bilo kom režimu rada grejanja, možete podesiti temperaturu trenutnog režima pritiskom na dugmad [-] i [+] i sačuvati je.

5. Režim tuširanja (opciono)

Proizvod može opciono da koristi funkciju tuširanja sa sledećim dodacima:

- (1) rezervoar za bojler i crevo za tuširanje (korisnička konfiguracija)
- (2) Dodatak za ventil (Kupite od kompanije Midea)

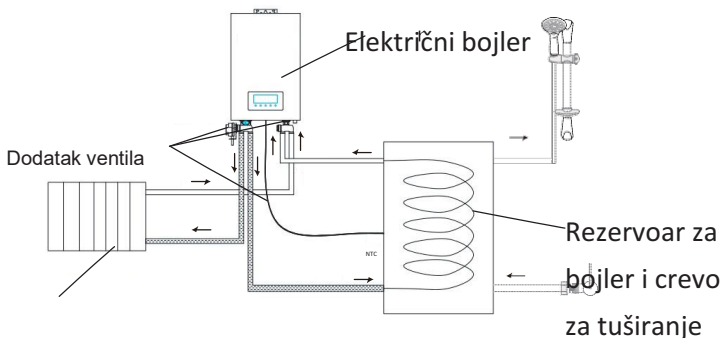

U režimu tuširanja ikona Režim tuširanja je uključena, a ikona Režim grejanja je isključena, to ukazuje da je funkcija tuširanja aktivirana. U kombinovanom režimu, kada je ikona režima grejanja uključena, ikona režima tuširanja treperi, što ukazuje da uređaj obavlja funkciju tuširanja.

Opseg podešavanja temperature je 30-60°C, korisnik može podesiti temperaturu tuša pritiskom na dugmad [-] i [+]. Podrazumevana temperatura režima tuširanja je 48 °C.

6. Kombinovani režim (opciono)

U kombinovanom režimu, uređaj će se automatski prebaciti između režima grejanja i tuširanja. Dakle, kao i za režim tuširanja, potrebno je kupiti i dodatnu opremu.

Kada stvarna temperatura tuširanja ne dostigne podešenu temperaturu, ili nakon dostizanja zadate temperature, temperatura opadne, prvo će se izvršiti funkcija tuširanja. Pored toga, ulazi u režim grejanja.

U kombinovanom režimu, preporučuje se da podesite potrebnu temperaturu za svaki pojedinačni režim grejanja i režim tuširanja pre ulaska u kombinovani režim; Ako je temperatura podešena u kombinovanom režimu, može se podesiti samo trenutni režim rada, kao što je:

- Kada je ikona Režim tuširanja uključena, ikona Režima grejanja treperi, što ukazuje da uređaj obavlja funkciju grejanja. Možete podesiti temperaturu režima grejanja pritiskom na dugmad [-] i [+] i sačuvati je.
- Kada je ikona režima grejanja uključena, ikona režima tuširanja treperi, što ukazuje da uređaj obavlja funkciju tuširanja; Možete podesiti temperaturu režima grejanja pritiskom na dugmad [-] i [+] i sačuvati je.

Napomena

Kada uređaj obavlja funkciju tuširanja, ikona temperature grejanja prikazuje podešenu temperaturu grejanja; Kada uređaj obavlja funkciju grejanja, ikona temperature tuša prikazuje podešenu temperaturu tuširanja.

7. Podešavanje parametara režima grejanja

U režimu grejanja, istovremeno pritisnite tastere [-] i [+], istovremeno pritisnite tastere [-] i [+] da biste prikazali „-“ i ušli u podešavanja parametara. Ponovo pritisnite dugmad [-] i [+] da izaberete i prikazete prebacivanje koda za HC, bn i HE. Ponovo pritisnite dugme [ON/OFF] da biste uneli kod, zatim pritisnite tastere [-] i [+] da biste ušli u odgovarajuće stanje podešavanja parametara, i na kraju dugo pritisnite dugme [ON/OFF] da biste sačuvali podešavanja i izašli.

- (1) Podešavanje povrata razlike temperature HC: Povrat razlike temperature može se podesiti (podrazumevano 15 ° C).
- (2) bn stabilno podešavanje vremena grejanja: Podesite vreme za održavanje stabilnog rada nakon što se postigne podešena temperatura; podrazumevana vrednost je 15 minuta ili će grejanje biti zaustavljeno nakon što temperatura bude za 5°C viša od podešene temperature; postoji 12 parametara za podešavanje stabilnog vremena zagrevanja: 05, 10, 15, 20, 25, 30, 35, 40, 45, 50, 55, i 60.
- (3) HE Podešavanje režima grejanja: ON za radijatorsko grejanje, OFF za podno grejanje.

8. Podešavanje snage

1. Pre upotrebe može se podesiti maksimalna snaga grejanja;
2. Isključite napajanje i otvorite prednji poklopac;
3. Podesite prekidač za biranje da biste podesili maksimalnu snagu grejanja;
4. Podesiva snaga: 13500 W / 17500 W / 22000 W / 26000 W

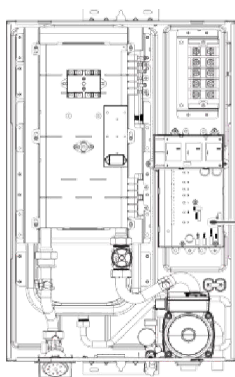

Podesite
prekidač

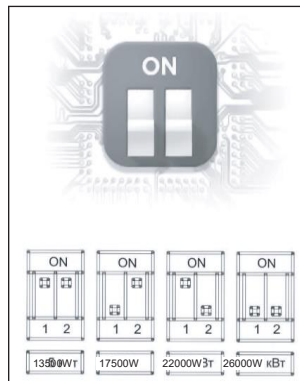

SR

ČIŠĆENJE I ODRŽAVANJE

1. Ubrizgavanje vode

- (1) Otpustite automatski ventil za ispuštanje na pumpi.
- (2) Otvorite cevovodni ventil sistema grejanja i ventil za ispuštanje na terminalnoj opremi.
- (3) Okrenite dugme ventila za dopunu vode u smeru suprotnom od kazaljke na satu da biste otvorili ventil za dopunu vode kotla.
- (4) Pritisnite dugme [ON/OFF] da pokrenete kotao.
- (5) Obratite pažnju na merač pritiska vode na radnoj tabli. Kada igla merača pokaže na 0,1 ~ 0,15 MPa, zatvorite ventil za dopunjavanje vode u smeru kazaljke na satu.
- (6) Pokrenite kotao da bi pumpa za cirkulaciju vode radila tako da ispusti preostali vazduh u sistemu.
- (7) Pritisak sistema grejanja može da se smanji nakon ispuštanja vazduha. Otvorite ventil za dopunjavanje vode u ovom trenutku dok pritisak ne bude stabilan između 0,1 i 0,15 MPa.
- (8) Zatvorite ventil za ispuštanje na terminalnoj opremi sistema grejanja (automatski ventil za ispuštanje treba da ostane otvoren).

SR

2. Dopuna vode



Napomena

- Ako je pritisak vode u sistemu grejanja smanjen iz razloga cevovodnog sistema nakon što je kotao pušten u rad na određeno vreme, kako bi se sprečio kvar kotla uzrokovan niskim pritiskom vode, kotao mora biti dopunjen vodom kada se pritisak sistema grejanja spusti na manji od 0,05 MPa.
- Odvodni otvor sigurnosnog ventila mora biti direktno povezan sa podnim odvodom, a ventil se ne sme postavljati između njih. Nakon dopunjavanja vode, ventil za dopunjavanje vode mora biti zatvoren.

- (1) Uverite se da je automatski ventil za ispuštanje na pumpi slobodan.
- (2) Okrenite dugme ventila za dopunu vode u smeru suprotnom od kazaljke na satu da biste otvorili ventil za dopunu vode kotla.
- (3) Obratite pažnju na merač pritiska vode na radnoj tabli. Kada igla merača pokaže na 0,1 ~ 0,15 MPa, zatvorite ventil za dopunjavanje vode u smeru kazaljke na satu.
- (4) Pokrenite kotao da bi pumpa za cirkulaciju vode radila tako da ispusti preostali vazduh u sistemu.
- (5) Pritisak sistema grejanja može se smanjiti nakon što je vazduh ispušten. Ponavljajte operacije od 2), 3) i 4) sve dok pritisak ne bude stabilan između 0,1 i 1.15 MPa.

3. Pražnjenje sistema grejanja

- (1) Isključite kotao i isključite napajanje.
- (2) Otvorite sve ventile na cevovodima kotla i i sistema grejanja.
- (3) Otvorite odvodni ventil na najnižem delu sistema grejanja, ispustite vodu za grejanje u sistemu i zatvorite odvodni ventil.

Napomena

Kada se sistem isprazni, kotao mora prvo biti isključen.

SR

POPRAVKA I REŠAVANJE PROBLEMA

PAŽNJA

Sledeće su metode procene i inspekcije za uobičajene greške pri radu. Ako se ove greške ne mogu rešiti nakon jednostavnog postupka, pošaljite uređaj na servis. nemojte ga sami rastavljati i popravljati da biste izbegli opasnost.

Detaljna analiza kodova grešaka i preporuke za rešenja

Kvar	Mogući uzroci	Metoda za rešavanje problema
F0	<ol style="list-style-type: none">1. Greška glavne kontrolne table2. Greška senzora temperature grejanja3. Otvoreno kolo ili loš spoj.	<ol style="list-style-type: none">1. Zamenite glavnu kontrolnu tablu2. Zamenite senzor temperature3. Proverite da li je kabl za povezivanje otvoren ili labav
E1	<ol style="list-style-type: none">1. Greška glavne kontrolne table2. Greška senzora temperature3. Otvoreno kolo ili loš spoj	<ol style="list-style-type: none">1. Zamenite glavnu kontrolnu tablu2. Zamenite senzor temperature3. Proverite da li je kabl za povezivanje otvoren ili labav
E3	Previsoka temperatura	Obratite se osoblju servisa
F2	Greška zaleđivanja	Ponovo pokrenite uređaj nakon odmrzavanja mašine i cevovoda
F4	Loš spoj sa senzorom temperature	Proverite da li je senzor temperature u dobrom spoju
E8	<ol style="list-style-type: none">1. Pumpa za vodu ne radi2. Kvar senzora protoka	<ol style="list-style-type: none">1. Popravite ili zamenite pumpu za vodu2. Zamenite senzor protoka
E7	<ol style="list-style-type: none">1. Nizak pritisak vode (dopunjavajte vodu dok pritisak vode ne bude unutar normalnog opsega).2. Greška prekidača za pritisak vode	<ol style="list-style-type: none">1. Dopunite vodu dok pritisak vode ne bude u granicama normalnog2. Zamenite prekidač za pritisak vode

Kvar	Mogući uzroci	Metoda za rešavanje problema
EC	<ol style="list-style-type: none"> Otvoreno kolo ili loša veza između glavne kontrolne table i displeja. Greška glavne kontrolne table Greška na displeju 	<ol style="list-style-type: none"> Proverite da li postoji otvoreno kolo ili loš spoj između glavne kontrolne table i displeja Zamenite glavnu kontrolnu tablu Zamenite displej
Postoji curenje vode na priključku bakarne cevi	<ol style="list-style-type: none"> Loša veza Oštećen zaptivni prsten na spoju 	<ol style="list-style-type: none"> Proverite da li je veza zategnuta Proverite da li je zaptivni prsten na spoju oštećen
Mašina se ne zagreva	<ol style="list-style-type: none"> Kvar grejača Greška glavne kontrolne table Kvar senzora protoka Greška senzora temperature Pomeranje graničnika temperature 	<ol style="list-style-type: none"> Zamenite grejač Zamenite glavnu kontrolnu tablu Zamenite senzor protoka Zamenite senzor temperature Ručno vratite graničnik temperature
Nedovoljno grejanje, nezadovoljavajuće temperature	<ol style="list-style-type: none"> Kvar grejača Greška glavne kontrolne table Greška silicijumskog kontrolisanog ispravljača Grejna površina prelazi granicu snage 	<ol style="list-style-type: none"> Zamenite grejač Zamenite glavnu kontrolnu tablu Zamenite silicijumski kontrolisani ispravljač Kupujte prema parametrima proizvoda u priručniku i servisnom vodiču
Abnormalno smanjenje pritiska vode, često dopunjavanje vode	Curenje u sistemu grejanja	Proverite da li sistem grejanja ima curenja

SR

Sledeće nisu greške

Pojava	Mogući uzroci
Pumpa za vodu radi kada je uređaj isključena ili kada uređaj prestane da radi	Razlog zašto se pumpa za vodu rotira neko vreme je da spreči pregrevanje glavnog izmenjivača toplote ili da temperatura vode bude previsoka.
Voda izlazi iz cevi za rasterećenje pritiska	Prekomerni pritisak se smanjuje kako pritisak u sistemu ne bi bio previsok.
Temperatura vode za grejanje > 90°C	Uskoro će se automatski oporaviti.

List za zaštitu životne sredine

Napomena

Delovi i komponente u listi za zaštitu životne sredine obuhvataju komponente različitih modela proizvoda i podležu stvarnim proizvodima. Naziv i sadržaj toksičnih i štetnih materija ili elemenata u proizvodu.

Naziv delova i komponenti	China RoHS (ograničenje opasnih supstanci) kontrolisane supstanci ili elementi					
	Olovo (Pb)	Živa (Hg)	Kadmijum (Cd)	Cr6+(Cr(VI)) (Cr(VI))	Polibromovani bifenili (PBBs)	Polibromovani difenil etri (PBDEs)
Prednja komponenta kućišta	○	○	○	○	○	○
Zadnja komponenta kućišta						
Nosač	○	○	X	○	○	○
Nosač						
Merač pritiska vode	X	○	○	○	○	○
Senzor temperature						
Sigurnosni ventil	X	○	○	X	○	○
Prekidač za pritisak vode						
Komponenta displeja	X	○	○	○	○	○
Glavna komponenta kontrolne table						
Silicijumski kontrolisani ispravljač	X	○	○	○	○	○
Jastuk za pakovanje						
Uskočna opruga	X	○	○	○	○	○
Unutrašnja priključna žica						
Komponenta grejača	X	○	○	○	○	○
Priključna bakarna cev						
Vijak / zaptivka	○	○	○	○	○	○
Red terminala za ožičenje						
Radna i kontrolna tabla	○	○	○	○	○	○
Žica za redove						
Pribor	○	○	○	X	○	○
Regulator temperature						
Termalni prekidač	X	○	X	○	○	○
Zaptivni prsten						
Ekspanzioni sud	X	○	○	○	○	○
Cev za rasterećenje pritiska						
Oznaka	○	○	○	○	○	○
Silikonska cev						
Komponenta ulaznog ventila	X	○	○	X	○	○
Veza						

SR

Napomena

„○“ označava da je sadržaj kontrolisanih supstanci ili elemenata u China RoHS u svim homogenim materijalima delova ispod granice navedene u GB/T 26572

② "x" označava da sadržaj RoHS kontrolisanih supstanci ili elemenata u najmanje jednom homogenom materijalu delova prelazi granicu navedenu u GB/T26572, ali su relevantne kontrolisane supstance uključene u

Listi izuzetaka za aplikacije zabranjenih supstanci u Katalogu kvalifikovanog menadžmenta;

Delovi i komponente na listi se malo razlikuju kada je u pitanju različit model proizvoda i biće predmet stvarnih proizvoda;

ŽIGOVI, AUTORSKA PRAVA I PRAVNA IZJAVA

MDV logotip, slovni žigovi, trgovački naziv, robna marka i sve njihove verzije su vredna imovina MDV Grupe i/ili njenih podružnica ("MDV"), na kojima MDV poseduje žigove, autorska prava i druga prava intelektualne svojine, kao i svu dobru volju proisteklu izkorišćenja bilo koji deo zaštitnog znaka MDV. Korišćenje žiga MDV u komercijalne svrhe bez prethodne pisane saglasnosti MDV može predstavljati povredu žiga ili nelojalnu konkurenciju u suprotnosti sa relevantnim zakonima.

SR

Ovaj priručnik je kreirao MDV zadržava sva autorska prava. Nijedan entitet ili pojedinac ne može koristiti, umnožavati, modifikovati, distribuirati u celini ili delimično ovaj priručnik, ili pakovati ili prodavati sa drugim proizvodima bez prethodne pismene saglasnosti kompanije MDV.

Sve opisane funkcije i uputstva su bile ažurne u vreme štampanja ovog uputstva. Međutim, stvarni proizvod može da varira zbog poboljšanih funkcija i dizajna.

ODLAGANJE I RECIKLIRANJE

Važna uputstva za životnu sredinu

Usklađenost sa direktivom WEEE i odlaganje otpadnih proizvoda:

Ovaj proizvod je usklađen sa direktivom EU WEEE (2012/19/EU). Ovaj proizvod nosi klasifikacioni simbol za otpadnu električnu i elektronsku opremu (WEEE).

Ovaj simbol označava da se ovaj proizvod ne sme odlagati sa drugim kućnim otpadom na kraju njegovog radnog veka. Korišćeni uređaj se mora vratiti na službeno sabirno mesto za reciklažu električnih elektronskih uređaja. Da biste pronašli ove sisteme za prikupljanje, obratite se lokalnim vlastima ili prodavcu kod koga je proizvod kupljen. Svako domaćinstvo ima važnu ulogu u obnavljanju i reciklaži starih uređaja. Odgovarajuće odlaganje iskorišćenog uređaja pomaže u sprečavanju potencijalnih negativnih posledica po životnu sredinu i ljudsko zdravlje.



Proizvod koji ste kupili je u skladu sa direktivom EU RoHS (2011/65/EU). Ne sadrži štetne i zabranjene materijale navedene u Direktivi.

Informacije o paketu

SR

Materijali za pakovanje proizvoda su proizvedeni od materijala koji se mogu reciklirati u skladu sa našim nacionalnim propisima o životnoj sredini. Nemojte odlagati materijal za pakovanje zajedno sa kućnim ili drugim otpadom. Odnosite ih na mesta za sakupljanje ambalažnog materijala koja su odredile lokalne vlasti.



OBAVEŠTENJE O ZAŠTITI PODATAKA

Za pružanje usluga ugovorenih sa kupcem, saglasni smo da ćemo se bez ograničenja pridržavati svih odredbi važećeg zakona o zaštiti podataka, u skladu sa ugovorenim zemljama u kojima će usluge biti isporučene klijentu, kao i, gde je primenjivo, Opšte uredbe EU o zaštiti podataka (GDPR).

Uopšteno govoreći, naša obrada podataka je da ispunimo našu obavezu prema ugovoru sa vama i iz bezbednosnih razloga proizvoda, da zaštitimo vaša prava u vezi sa garancijom i pitanjima registracije proizvoda. U nekim slučajevima, ali samo ako je obezbeđena odgovarajuća zaštita podataka, lični podaci se mogu preneti primaocima koji se nalaze izvan Evropskog ekonomskog prostora.